

ROLS.2

Manuel Utilisateur



CHAPUIS ARMES
FRANCE

Sommaire

I	Consignes de sécurités	Page 1
II	Montage et démontage de votre carabine	Page 1-2
III	Fonctionnement de la nouvelle détente ST	Page 3
IV	Plaquette de couche ajustable Microcell	Page 3
V	Fonctionnement de votre chargeur amovible	Page 4-5
VI	Fonctionnement du bouton d'armement indépendant	Page 6-7
VII	Chargement et tir	Page 7
VIII	Changement de calibre	Page 8-9
IX	Montage et démontage d'une lunette de tir	Page 10
X	Nettoyage et entretien de votre carabine	Page 10
XI	Calotte outil avec clé universelle	Page 11
XII	Conditions de Garantie	Page 12

Les principaux sous-ensembles de la carabine ROLS®

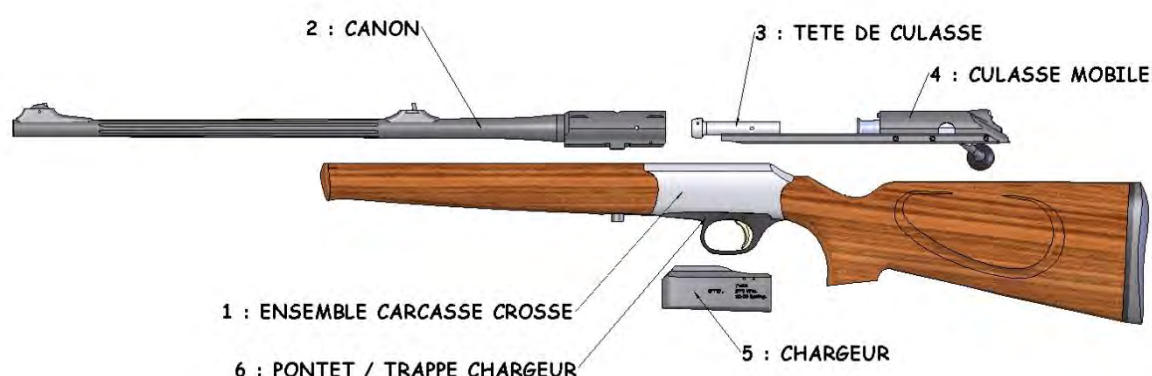

I Consignes de sécurités

Clause de NON Garantie

Cette carabine fabriquée en France, a été testée avec des munitions d'essais conformes aux normes de la réglementation internationale régie par la CIP. Ces munitions d'essais sont fournies par le Banc d'épreuve officiel de St Etienne (France). Le fonctionnement et la résistance de cette carabine sont parfaitement assurés quand est mise en œuvre une munition standard conforme aux normes industrielles de définition et de fabrication. La responsabilité de la Ste Chapuis Armes est donc entièrement dérogée pour tous dommages matériels, corporels ou immatériels consécutifs, provoqués par cette arme en cas d'utilisation d'une munition défectueuse, non standard, chargée ou rechargée non industriellement.

C.I.P. = Commission Internationale Permanente pour l'Epreuve des armes à feu portative

Précaution d'emploi à lire impérativement avant l'utilisation de votre Carabine

Votre carabine doit toujours être considérée comme chargée et avant toute manipulation veillez à ce que votre arme soit bien déchargée en ouvrant la culasse et en vérifiant qu'aucune munition ne soit engagée dans la chambre du canon.

Même déchargée ne jamais pointer sous aucun prétexte le canon en direction ou sur quelque chose que vous ne voulez pas tirer.

Avant de charger votre carabine inspectez le canon de façon à vérifier qu'il ne soit pas obstrué par un corps étranger (eau, neige, terre etc...) qui pourrait entraîner l'éclatement et provoquer de graves blessures au tireur ou à toute personne se trouvant à proximité. Votre canon ne doit pas non plus contenir de résidu huileux, qui pourrait nuire à la précision de votre arme.

Assurez-vous, même pendant l'utilisation de votre arme qu'aucun corps étranger ne puisse pénétrer dans le canon.

Lors de la manipulation de votre carabine garder systématiquement l'index hors de la détente, tant que les organes de visée ne pointent pas sur la cible que vous souhaitez tirer.

Vous devez toujours identifier clairement la cible avant de tirer, le tireur étant l'unique responsable de tous ses tirs.

Nous déclinons toutes responsabilités, pour toute blessure ou dommage résultant d'un tir accidentel ou intentionnel.

II Montage et démontage de votre carabine

- 1) Pour assemblage le canon sur la carcasse de votre carabine :
 - a) Positionnez le canon dans son logement -2- comme indiqué sur le schéma ci dessous (Cette opération ne peut s'effectuer uniquement lorsque la culasse est ouverte -1-).
 - b) A l'aide de la clé Torx qui vous a été fournie serrez ensuite manuellement la vis qui se trouve sous la carcasse -3- afin de bloquer le canon dans son logement. Il n'est pas nécessaire d'aller au-delà du point de blocage que vous ressentez lorsque la vis arrive en butée.
 - c) Pour démonter le canon de la carabine, veillez d'abord à ce que la culasse soit bien ouverte -1-. Vous devez ensuite à l'aide de la clé Torx desserrer complètement la vis qui se trouve sous la carcasse. Une fois cette vis débloquée vous pouvez simplement à l'aide de votre main droite tirer le canon vers le haut tout en maintenant le reste de la carabine dans votre main gauche et à cet instant le canon se désolidarise de la carcasse.



2) Assemblage de la Culasse mobile sur la carcasse :

- a) Pour monter la culasse mobile sur votre carabine, vous devez présenter les 2 rails à l'arrière des 2 logements qui se trouvent sur la carcasse.
- b) Une fois les 2 rails en position veuillez escamoter la butée Maxi -1- qui se trouve sur le côté gauche de la carcasse en appuyant à l'aide de votre pouce sur le rail gauche de la culasse mobile et pousser la culasse mobile -2- vers l'avant.

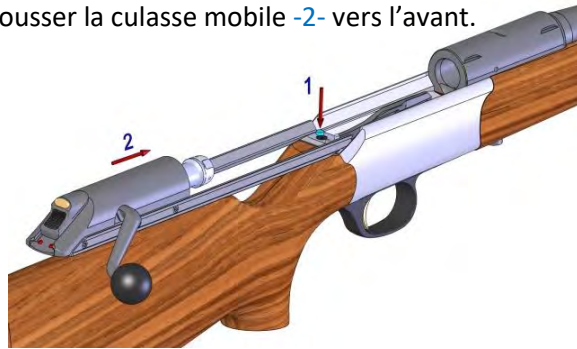

- c) Poussez ensuite la culasse mobile -3- à l'aide du levier d'armement -4- jusqu'à son point de verrouillage dans le canon. Si cette manœuvre n'est pas fluide ne forcez pas, cela signifie que les rails n'ont pas été correctement positionnés sur la carcasse.



- d) Pour ressortir la culasse mobile de la carcasse lorsque le chargeur n'est pas engagé, vous devez reculer la culasse mobile -2- jusqu'à son point de butée -1-. Ensuite vous devez appuyer sur la butée maxi -1- située à l'arrière gauche de la carcasse et la maintenir enfoncée de façon à l'escamoter. Dans le même temps reculer la culasse mobile -2- en poussant le levier d'armement vers l'arrière pour dégager la culasse de son logement. Une fois la culasse mobile et la carcasse désolidarisées, vous pouvez recommencer l'assemblage de ces 2 pièces en veillant attentivement à positionner parfaitement les 2 rails en face de leurs 2 logements.



Si le Chargeur est engagé dans la carabine une étape préalable est alors nécessaire. Appuyer d'abord sur le chargeur -3- de façon à pouvoir reculer la culasse mobile jusqu'à la butée maximum -1-.

Attention durant la procédure d'assemblage de la culasse mobile sur la carcasse il est impératif que la trappe de pontet soit en position fermée. Si ce n'est pas le cas, veuillez d'abord la refermer (Cf § V-3) car il est impossible d'assembler la culasse mobile sur la carcasse lorsque la trappe de pontet est ouverte.

En cas de problème ou si vous avez une question sur l'assemblage de ces 2 pièces, veuillez contacter votre armurier conseil.

III Fonctionnement de la nouvelle détente ST

Positionné sur le haut de la détente l'inverseur du poids des départs et dotée de 2 positions. Il bascule de la position LR (Long Range = 1 point rouge visible) pour le tir à longue distance à une position SR (Short Range = 2 points rouges visibles) pour le tir à courte distance lorsque vous chassez en battue. Les poids de départs sont pré-étalonnés dans nos ateliers à environ 600 Grs sur la position LR et environ 1,2 Kg sur la position SR. Cet inverseur doit être manœuvré avec précaution en utilisant votre index. Il a été conçu pour vous permettre de passer en toute sécurité et donc à tout moment d'une position à l'autre.

Lors de la manipulation de cet inverseur du poids des départs il est indispensable de respecter les conditions de sécurités décrites au paragraphe I) de ce manuel d'utilisation et notamment la consigne suivante « ne jamais pointer sous aucun prétexte le canon en direction ou sur quelque chose que vous ne voulez pas tirer »



IV Plaque de couche ajustable Microcell

Sur la crosse de votre carabine un tout nouveau sabot amortisseur a été ajusté pour améliorer votre confort de tir. En effet sa matière Microcell à la fois souple et absorbante aux chocs permet de diminuer significativement la perception du recul lié au tir.

Grace également à la clé Torx utilisé pour monter et démonter votre canon, vous pourrez l'introduire dans l'orifice situé au centre de la plaque de couche pour utiliser l'autre fonction de cette plaque de couche. En débloquant cette vis vous pourrez faire monter ou descendre votre plaque de couche de façon à ajuster parfaitement votre joue sur la crosse en fonction de votre position de tir (Couché en appui sur un sac de tir ou un bipied, debout à bras franc ou calé sur une chevalet de tir). Une fois que vous avez obtenu la position souhaitez pour votre plaque de couche, rebloquer la vis à l'aide de votre clé Torx.

Votre carabine ROLS.2 est enfin livré avec un intercalaire d'une épaisseur de 5mm qui vous permet si cela est nécessaire de rallonger la crosse en venant ajouter cet insert entre le support de la plaque de couche et la crosse en Noyer.

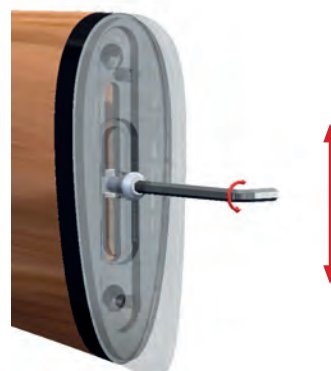

V Fonctionnement de votre chargeur amovible

- 1) Pour introduire le chargeur amovible sur votre carabine vous devez d'abord déverrouiller la trappe du pontet -2- à l'aide du bouton poussoir -1- situé sous la carcasse



- 2) Une fois le puit du chargeur libéré vous pouvez ensuite engager votre chargeur -3-.
- 3) Lorsque que le chargeur -3- se trouve à l'intérieur de la carabine, vous devez ensuite refermer la trappe du pontet -4- jusqu'à son point de verrouillage.



- 4) Pour libérez le chargeur il vous suffit de procéder à l'inverse et si vous souhaitez effectuer un changement rapide en action de chasse, vous devez alors maintenir une pression constante sur le bouton poussoir -1- situé sous la carcasse jusqu'à ce que celui si tombe de la carabine.

Attention l'ouverture de la trappe du Pontet entraine automatiquement le désarmement de votre carabine. Une fois le chargeur réengagé et la trappe du pontet re-verrouillé n'oubliez pas de repousser le bouton d'armement pour pouvoir tirer.

5) Le chargement du chargeur peut s'effectuer de 2 façons :

- a) Lorsque vous avez le chargeur en main vous pouvez introduire les munitions une à une de l'arrière vers l'avant jusqu'à ce qu'elles arrivent en butée. Une fois le chargeur rempli à l'aide de votre pouce exercez une petite pression sur la cartouche du haut de façon à ce que toute les munitions manœuvrent à l'intérieur du chargeur et viennent parfaitement se positionner de façon à éviter tout souci d'alimentation lors du rechargement rapide de votre carabine.

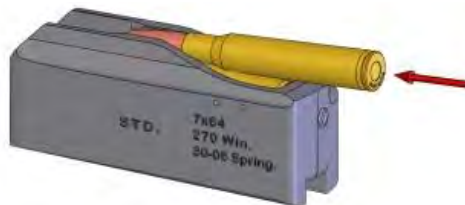

- b) En action de chasse on peut également après avoir tiré une première cartouche, et lorsque la culasse est ouverte réintroduire une munition par le haut sans avoir à retirer le chargeur de la carabine.

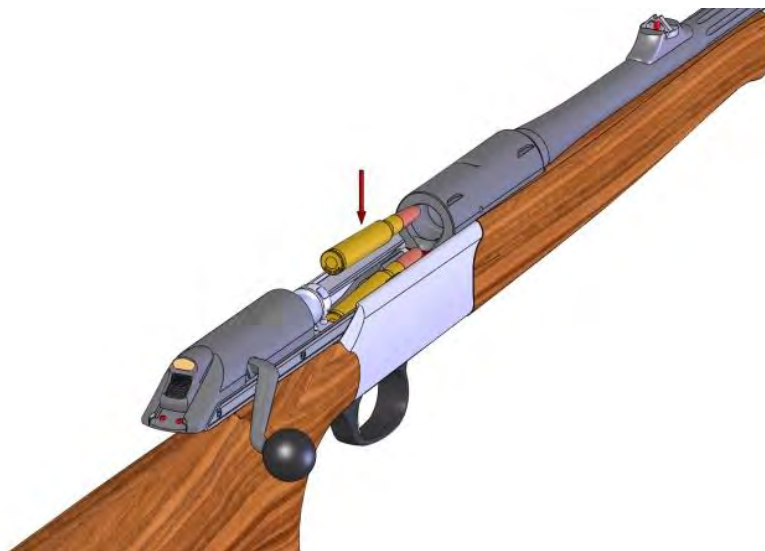

- 6) Pour décharger votre chargeur, vous devez d'abord le retirer de la carabine. Ensuite une fois le chargeur en main, vous pouvez éjecter une à une les cartouches qui se trouvent encore à l'intérieur en les poussant de l'arrière à l'avant.

Votre chargeur possède en haut et à droite une cale en acier traité. Cette cale est une butée mécanique qui limite en fonction du calibre de votre chargeur l'amplitude d'ouverture de la culasse mobile.

VI Fonctionnement du bouton d'armement indépendant

- 1) Pour armer la carabine, exercez une pression ferme à l'aide de votre pouce sur le bouton d'armement. Vous devez pousser jusqu'à ce que le bouton se clique de lui-même en position verrouiller. Attention lors de cette manœuvre d'armement veillez à ce que votre pouce ne vienne pas toucher le petit bouton de déverrouillage situé sur le haut.



- 2) La carabine est alors prête à tirer : 2 points rouges situés à l'arrière du bouton d'armement sont visibles.



- 3) Pour désarmer votre carabine poussez le bouton de désarmement -1- situé sur le haut, vous entendrez alors un petit clic et le bouton d'armement -2- redescendra en position basse, les 2 points rouges ne seront plus visibles. Le ressort de percussion est maintenant désarmé.



Attention : Le désarmement du bouton entraîne automatiquement le blocage de la culasse dans la chambre en position fermée. Pour ré-ouvrir votre culasse vous devrez d'abord réarmer manuellement votre carabine (Cf § VI-1).

- 4) Réouverture de la culasse mobile si le bouton d'armement est désarmé. Pousser légèrement le bouton d'armement vers l'avant sur environ 3-4 mm et maintenez-le dans cette position tout en ouvrant simultanément le levier d'armement.

VII Chargement et Tir

- 1) Pour chamberer une cartouche veillez d'abord à ce que votre chargeur soit rempli et bien inséré dans la carabine (Cf § V)
- 2) Ouvrir entièrement la culasse mobile en tirant le levier d'armement vers l'arrière jusqu'à ce vous arriviez en butée.
- 3) Toujours à l'aide du levier d'armement que vous allez cette fois repousser vers l'avant, fermez la culasse mobile en venant chamberer une cartouche. Une fois la cartouche engagée dans la chambre vous pouvez accompagner avec votre main la descente du levier d'armement qui doit obligatoirement revenir à sa position verticale. Le départ du coup est alors possible il vous suffit d'exercer une pression sur la détente.

Attention : Votre carabine est munie d'un système de verrouillage CLS® qui a fait l'objet d'un brevet et qui bloque le tir si votre carabine n'est pas totalement verrouillée. La carabine est totalement verrouillée seulement et seulement si le levier d'armement est revenu à sa position vers l'avant et en butée comme le montre le schéma ci-dessous



- 4) Pour éjecter la munition tirée vous devez ré-ouvrir la culasse mobile de votre carabine à l'aide du levier d'armement que vous devez tirer vers l'arrière.
- 5) Lorsque que vous refermez la culasse mobile avec le bouton d'armement engagé (2 points rouges visibles), l'arme est alors prête à tirer. Si vous ne souhaitez pas tirer il faut désarmer la carabine à l'aide du bouton d'armement (Cf § VI)

VIII Changement de Calibre

Il existe 2 groupes de calibres standard et Magnum que l'on peut répartir selon le Tableau si dessous :

	Tête de Culasse		Type de Chargeur
	Standard	Magnum	
Groupe Standard			
6,5x55 SE	X		6,5x55 SE
243 Win	X		243Win
308 Win	X		308 Win
7x64	X		7x64
270 Win	X		
30.06	X		
9,3x62	X		9,3x62
Groupe Magnum			
300Win Mag		X	300 Win
7Rem Mag		X	
375 H&H		X	375 H&H

Lorsque vous changez de calibre, vous devez vous assurer que la tête de culasse, le chargeur et le canon sont compatibles, pour cela vous devez vous référer au tableau si dessus. Afin de ne pas vous tromper le calibre est écrit en toute lettre sur le côté droit du canon et reste visible même lorsque le canon est monté sur la carabine. Sur la tête de culasse la lettre « S » ou la lettre « M » est gravée sur la griffe extracteur et sur le chargeur le ou les calibres qu'il accepte sont gravés sur le côté gauche.

- 1) Après avoir ouvert votre culasse mobile vous pouvez changer le canon de votre carabine en vous référant à la procédure décrite plus haut (Cf § II-1-c)
- 2) Vous pouvez maintenant changer la tête de culasse, pour cela vous devez sortir la culasse mobile de la carabine (Cf § II-2-d). Ensuite maintenez la culasse mobile dans la paume de votre main gauche. A l'aide d'un tournevis plat tourner dans le sens inverse des aiguilles d'une montre l'axe de verrouillage -1- de la tête de culasse. Cet axe se trouve en position verrouillée, symbolisé par un cadenas fermé. Veillez également à ce que le levier d'armement reste en position ouverte durant toute la manœuvre qui va suivre.
 - a) Faites pivoter cet axe -1- à 180° dans le sens inverse des aiguilles d'une montre de façon à amener le cadenas ouvert en face du repère gravé sur la culasse mobile.
 - b) Vous venez de libérer la tête de culasse -2-, vous pouvez alors la retirer et la faire sortir en la retirant par l'avant.

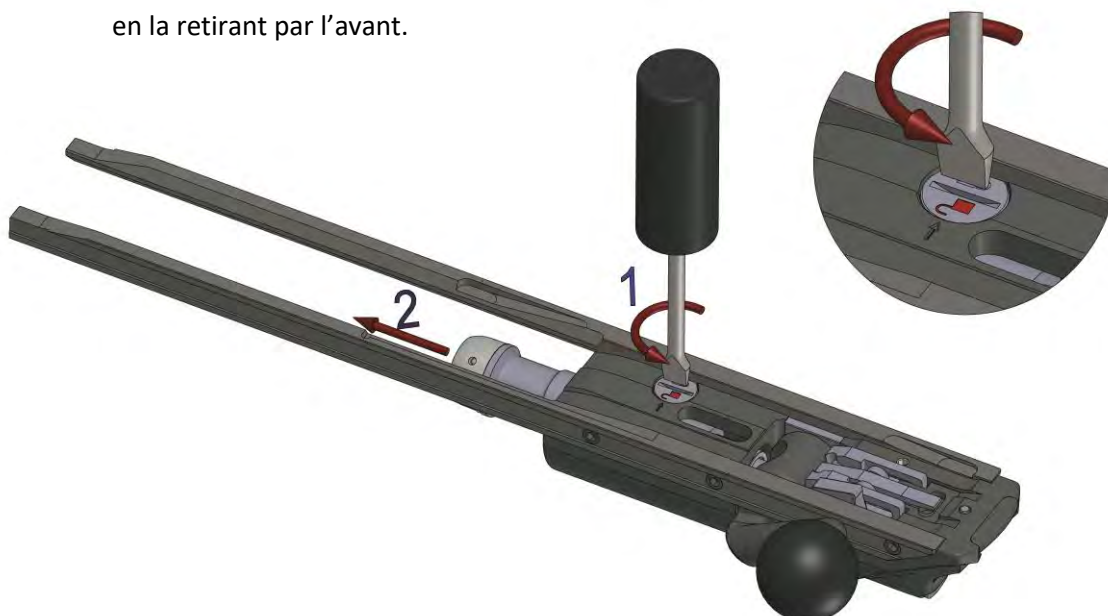

- c) Pour remonter une nouvelle tête de culasse, grâce à la lettre « S » ou « M » gravée sur l'extracteur, veuillez d'abord à bien sélectionner la tête Standard ou Magnum que vous souhaitez remonter. Vous devez ensuite insérer cette tête de culasse dans le logement situé à l'intérieur du manchon tout en veillant à ce que le percuteur se positionne bien à l'intérieur de la nouvelle tête de culasse. La tête de culasse est indexée, cela signifie qu'une seule et unique position est possible et vous permettra de remonter correctement la tête de culasse sur la culasse mobile. Pour trouver cet indexage vous pouvez faire tourner la tête de culasse à l'intérieur de son logement jusqu'à ce que vous sentiez qu'elle s'engage dans la bonne position. Pour prendre un repère visuel l'indexage se trouve immédiatement lorsque la griffe extracteur est correctement positionnée (à environ 5 heures lorsque vous avez la tête de culasse face à vous idem au schéma ci-dessous)

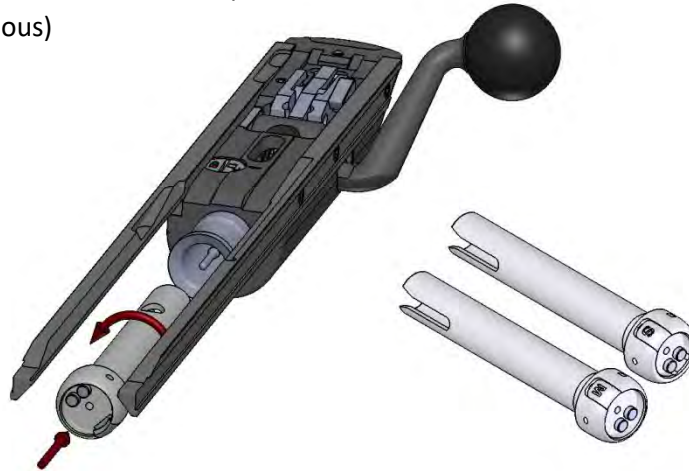

- d) Vous devez maintenant faire rentrer la tête de culasse -1- jusqu'au bout de son logement. Pour cela la tête de culasse doit être au contact du manchon de blocage. Avec le manche de votre tournevis vous pouvez éventuellement donner un petit coup sur la tête culasse de façon à la faire descendre parfaitement en place. Une fois dans cette position et seulement à cet instant-là vous pourrez refermer l'axe de verrouillage -2- en venant repositionner le cadenas qui symbolise la position verrouillée en face du repère gravé sur la culasse mobile

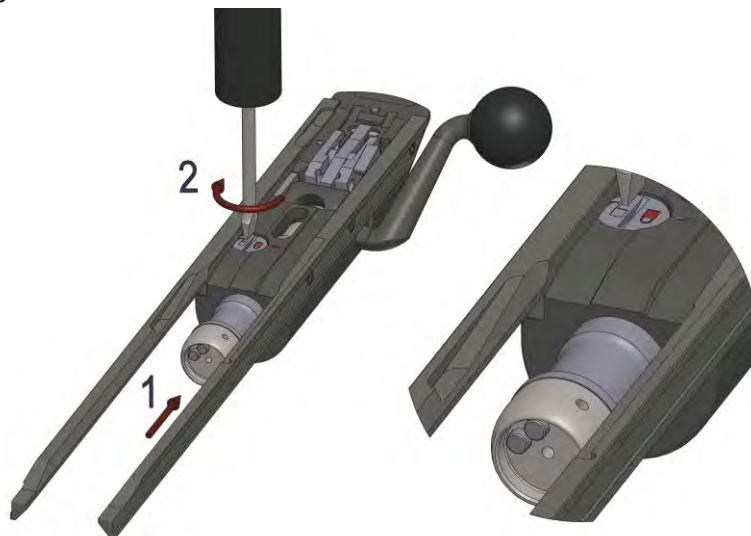

- e) Vous pouvez maintenant remonter la culasse mobile sur votre carcasse (Cf § II-2).

Attention : Si l'axe de verrouillage de la culasse n'est pas correctement bloqué et si vous remontez votre culasse mobile de cette façon, alors le levier d'armement ne pourra pas se refermer et la culasse mobile restera ouverte.

IX Montage et démontage d'une lunette de tir

Le verrouillage et le déverrouillage de votre montage de lunette se font par l'intermédiaire de 2 petits clapets qui se trouvent sur le côté gauche du montage.

- a) Pour monter votre lunette sur le canon, veuillez insérer les 2 encoches situées sur le côté droit du montage dans les 2 queues d'arondes usinées sur la droite du canon. Vous pouvez maintenant faire plaquer le montage sur le canon, et à cet instant la butée centrale positionnée à l'aplomb du montage viendra parfaitement s'encaster dans son logement situé sur le dessus du canon.
- b) Le montage de lunette est alors prêt à être verrouillé, il suffit pour cela de remonter les 2 clapets situés sur la gauche du montage jusqu'à ce que vous entendiez un petit clic qui vous indiquera que les clapets sont parfaitement fermés.

Attention : Ne jamais tirer votre carabine avec une lunette mal montée ou un montage de lunette non verrouillé. Le recul lié au calibre de votre arme pourrait alors entraîner un décrochement de votre optique et vous provoquer des blessures.

Les recommandations habituelles quant à l'usage d'un optique sur une arme (Distance œil épaule, épauler son arme avec le plus grand soin etc...) s'appliquent évidemment car un mauvais usage ou de mauvaises pratiques pourraient entraîner de graves blessures lors du tir.

X Nettoyage et entretien de votre Carabine

L'entretien de votre arme doit être fait selon les règles de bon usage qui peuvent vous être dispensées par un armurier qualifié. L'emploi de produits adéquats achetés chez votre armurier conseil est également indispensable à l'entretien de votre carabine et nous vous recommandons de respecter les procédures d'utilisation de ces produits.

1) Canon :

Attention : Le Système de verrouillage CLS® de votre carabine est solidaire du canon. Il se situe en avant de la chambre et il ne peut sous aucun prétexte être désolidarisé de son canon. En cas de doute rapprocher-vous de votre armurier conseil.

La surface extérieur est bronzée et le canon est fabriqué selon un procédé de martelage à froid. Après une série de tirs il est impératif de nettoyer l'intérieur de votre canon à sec grâce à un écouvillon dont le diamètre est adapté au calibre de votre arme. Pour l'extérieur utilisez une huile d'entretien adaptée à cet usage.

2) Carcasse et Culasse mobile :

Votre carcasse et votre culasse mobile ont été mécanisées dans la masse d'un alliage principalement utilisé pour l'industrie aéronautique. Ce matériau de très grande qualité et ensuite traité avec un procédé d'anodisation dont la couleur peut varier en fonction du modèle de carabine que vous avez acquis (Couleur Bronze, Noir, Gris vieil argent etc...). Après avoir utilisé votre arme vous pouvez simplement nettoyer l'extérieur de votre carabine à l'aide d'un chiffon propre légèrement imprégné d'un produit spécialement dédié à l'entretien des armes. N'utilisez jamais de produits abrasifs ou de dissolvant qui pourraient compromettre ou endommager l'état de surface de ces différents sous ensemble qui composent votre carabine.

3) Crosse et devant bois :

La crosse et le devant bois de votre carabine ont été fabriqués avec le plus grand soin à partir d'ébauches de Noyer. Ces ébauches qui aujourd'hui par leur rareté sont presque devenues des bois précieux, ont fait l'objet d'une très longue sélection tant pour leurs qualités esthétiques (densité du veinage, couleur du noyer) que pour leur absence total de défaut. Une fois mécanisés et affleurés la crosse et le devant son ensuite poncés huilés et doivent être nettoyés avec des huiles adaptées à l'entretien des armes.

XI Calotte outil avec clé universelle

Certains modèles de carabine ROLS sont dotés d'une clé universelle dissimulée dans la calotte outil de la crosse. Les schémas ci dessous vous présentent le fonctionnement de cette Clé qui vous permettra en total autonomie de procéder aux opérations de montage et démontage de votre carabine :

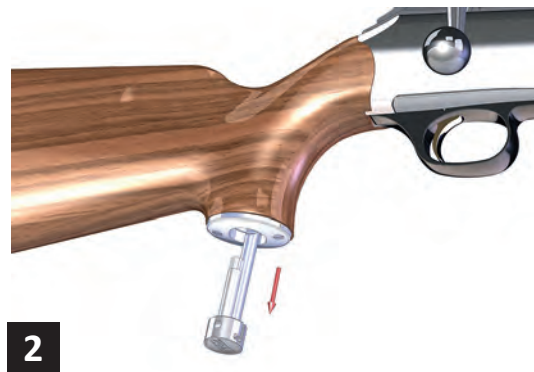

Voir paragraphe II page 1



Voir paragraphe VIII pages 8-9

XII Conditions de Garantie

La Ste Chapuis Armes garantie ses carabines pour une durée de 2 ans à compter de la date d'achat de l'arme à condition toutefois que le certificat de garantie ci-joint ait bien été rempli par l'acquéreur et renvoyé chez Chapuis Armes dans les 10 jours qui ont suivis l'acquisition de l'arme. Cette garantie n'est accordée qu'au premier acquéreur, domicilié dans le pays où l'arme a été achetée.

Toutes nos armes sont éprouvées selon les normes CIP au banc d'épreuve officiel de St-Etienne et portent les poinçons réglementaires.

Nos canons ayant subi l'épreuve réglementaire, notre garantie ne saurait jouer en cas de gonflement ou d'éclatement car ceux-ci sont généralement provoqués par une suppression provenant d'une cause fortuite.

Cette garantie couvre exclusivement les pièces métalliques de l'arme ainsi que les pièces plastiques qui pourraient s'avérer défectueuses. Nous nous engageons dans le cadre de la garantie à réparer ou éventuellement remplacer selon notre choix, dans nos ateliers exclusivement, les pièces qui se révéleraient défectueuses, à condition toutefois que cela ne soit pas imputable à l'usure normale de votre arme ou à la négligence ou l'altération des pièces dues à des réparations effectuées par des personnes non autorisées. Les pièces en bois de par leur caractère naturel sont quant à elles exclues du champ d'application de la garantie.

La carabine devra être retournée aux frais de l'expéditeur à la société Chapuis Armes accompagnée d'une copie de votre certificat de garantie. Il est indispensable lors du retour de votre arme d'utiliser un emballage approprié et si vous n'en disposez pas, vous pouvez vous en procurer un auprès de votre armurier conseil.

Aucune autre garantie explicite ou implicite que celle prévue dans les présentes conditions de garantie n'est accordée.

Attention : Lorsque vous effectuez un retour, il est indispensable de vérifier que votre carabine soit bien déchargée. Les armes et les munitions doivent être obligatoirement envoyées séparément et vous devez veiller scrupuleusement à respecter la réglementation nationale en vigueur sur l'envoi des armes à feu.

(Volet à conserver par l'acheteur)

Modèle Calibre

N° Matricule

Livraison le Expiration le

Cachet du Vendeur

CARTE DE GARANTIE

(Volet à remplir par l'armurier vendeur,
à signer par l'acheteur et à nous retourner
dans les 10 jours qui suivent la livraison)

Modèle Calibre

N° Matricule

Livraison le Expiration le

Cachet du Vendeur

Bénéficiaire

M.

Profession

Adresse

.....

Code postal Ville

Pays Email





CHAPUIS ARMES
FRANCE

ZI La Gravoux • 42380 St-Bonnet-le-Château
Tél. (33) 04 77 50 06 96 • Fax (33) 04 77 50 10 70

www.chapuis-armes.com

info@chapuis-armes.com